

Bitte beachten Sie unbedingt folgende Sicherheitsanweisungen



Versuchen Sie niemals das Gerät selbst zu öffnen, um z.B. eine Reparatur vorzunehmen, da dies zu einem elektrischen Stromschlag, Verbrennungen oder Produktschaden führen



Benutzen Sie das Produkt nicht in der Nähe vom Wasser bzw. im Regen oder im Wasser. Es kann zu einem elektrischen Kurzschluss und Brand führen.



Setzen Sie das Gerät nicht hohen Temperaturen aus, z.B. im Auto starker Sonnenbestrahlung. Das kann zur Verformung des Gehäuses führen.



Nicht unter extremen Wetterbedingungen oder bei hoher Luftfeuchtigkeit benutzen. Es kann zu Betriebsstörungen führen.

Kompatibilität:

Apple: iPhone 5 (Das Original Kabel erforderlich)
 iPhone 4S / iPhone 4 / iPhone 3GS / iPod Touch
 Classic Nano

HTC: One X / One S / Sensation 4G / Sensation XE XL
 Radar 4G / EVO 3D 4G / Inspire 4G / Vivid 4G
 Wildfire S / ThunderBolt / Incredible 2 S / Rezound
 Desire HD S Z

Samsung: Galaxy S4 / Galaxy S4 mini
 I9000 / Galaxy S3 S III I9300 / Galaxy S II I9100 /
 Galaxy Nexus Prime / Galaxy Note / Focus S /
 Infuse

Motorola: Atrix 2 / Triumph / Photon 4G / Verizon Droid 3 X X2
 Bionic Razr

LG: Vortex / Revolution / Quantum / Thrill 4G / Rumer Touch
 P500 / GT540 / GW620 / GX500 / KP500 /
 Optimus V S T 2X 3D 7

Nokia: N900 / N9 / N8 / N97 / C6 / C3 / E71 / E72
 Lumia 900 800

Xoro: 7" Tablet-PCs

Others: Blackberry Bold 9900 / Sony Ericsson Xperia Arc S
 3G 4G mobile WIFI hotpot / PSP / Nook Color / MP3
 MP4 MP5

MPB 520 BEDIENUNGSANLEITUNG

Bitte lesen Sie diese Anleitung zunächst sorgfältig durch, bevor Sie die tragbare Stromversorgung im Betrieb nehmen.
 Laden Sie den Akku vor der ersten Benutzung ca. 10 Std. vollständig auf.
 Lagern Sie dieses Gerät sicher und trocken, wenn Sie es nicht verwenden.

Folgende Bestandteile sollten sich in der Verpackung befinden:

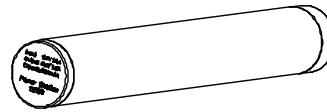

MPB 520

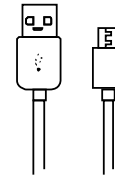

Micro USB Kabel

Mit dieser tragbaren Stromversorgung können Sie ihre Geräte wie folgt aufladen:
 Schließen Sie das mitgelieferte Kabel an die USB Buchse Ihres iPhone, iPod oder ein anderes Gerät mit USB Anschluss und dann an die USB (output) Buchse der tragbaren Stromversorgung. Der Aufladungsprozess startet automatisch.

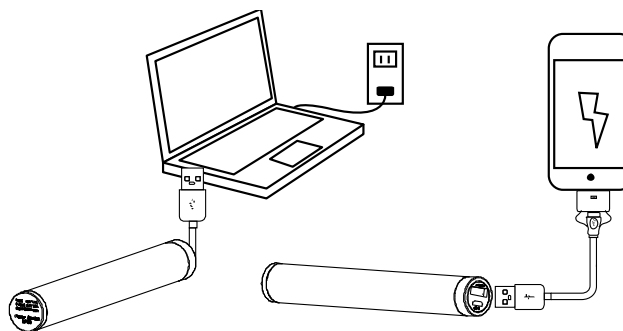

TECHNISCHE DATEN

Kapazität: 5200mAh
 Ausgang 5V 1A
 Eingang: 5V 1A
 Ladestrom: 800mA/Stunde
 Gewicht: 120 g
 Größe: 157 x 22.5 mm

Gewährleistungsbedingungen

Sofern die Produkte zum Zeitpunkt des Gefahrübergangs nicht die vereinbarte Beschaffenheit haben, ist die MAS Elektronik AG nach ihrer Wahl zur Mangelbeseitigung oder Ersatzlieferung berechtigt. Im Falle der Mangelbeseitigung/Ersatzlieferung erwirbt die MAS Elektronik AG mit dem Ausbau/Austausch Eigentum an den ausgebauten / ausgetauschten Komponenten / Geräten. Im Rahmen der Produktion sowie zur Mangelbeseitigung / Ersatzlieferung verwendet die MAS Elektronik AG Ersatzteile oder Komponenten, die neu oder neuwertig entsprechend dem jeweils üblichen Industriestandard sind.
 Die Gewährleistung für Verschleißteile (z.B. Akkus und Batterien) beträgt 6 Monate. Sofern das Gerät einen eingebauten Datenspeicher hat (Festplatte, Flash-Speicher oder ähnliches), ist der Kunde für eine Datensicherung vor Rücksendung verantwortlich. Die MAS Elektronik AG haftet nicht für Datenverluste eingesandter Kundengeräte. Die MAS Elektronik AG behält sich das Recht vor, bei eingesandten Geräten die Werkseinstellungen wiederherzustellen. Bitte notieren Sie sich daher gegebenenfalls Ihre persönlichen Einstellungen.
 Die Mängelansprüche werden entsprechend der aktuellen gesetzlichen Gewährleistung erfüllt. Die Gewährleistung gilt nur in dem Land, in dem das Produkt gekauft wurde.

Folgendes ist von der Gewährleistung ausgeschlossen: Schäden an der Politur, den Zubehörteilen, den Batterien, unfallbedingte Schäden, Schäden durch Missbrauch, Schmutz, Wasser, Batterieauslauf, Fälschung.

Außerdem ausgeschlossen sind Schäden durch Reparaturarbeiten unautorisierter Agenturen und Schäden die durch das Aufspielen eines Firmware Upgrades entstanden sind, es sei denn, es war erforderlich, das Upgrade zu installieren, um zugesicherte Eigenschaften überhaupt erst zu ermöglichen.

Die MAS Elektronik AG haftet nicht für Schäden durch Verlust, bei unsachgemäßem Gebrauch des Gerätes (getrennt oder mit anderen Geräten zusammen), für Verletzungen des Kunden aufgrund der Benutzung des Gerätes oder aufgrund von so genannter höherer Gewalt oder sonstigen Gründen.

Für eine ordnungsgemäße und reibungslose Abwicklung von Gewährleistungsfällen / Reparaturen benötigen Sie eine RMA-Nummer. Diese erhalten Sie im Internet unter <http://www.xoro.de/service/> oder telefonisch (s.u.)

Senden Sie bitte das Gerät originalverpackt einschließlich aller Zubehörteile mit einer Kopie der Kaufbelegs, einer Fehlerbeschreibung sowie der RMA-Nummer (bitte auf dem Paket gut sichtbar notieren!) an:

MAS Elektronik AG
 Weidegrund 3
 21614 Buxtehude

Kundendienst
 E-Mail: support@ersservice.de
 Hotline: +49 (0) 4161 - 8002424



Please carefully follow the safety instructions below.



Never disassemble the product in an attempt to make repairs as this could result in electrical shock, burns or product failure.



Do not use near or around water as this could result in a fire. Be careful when using in the rain.



Do not store at high temperatures such as inside a car as this could result in product failure and deformation.



Do not use in high humidity conditions as this could result in product failure.

compatibility:

- Apple: iPhone 5 (Das Original Kabel erforderlich) / iPhone 4S / iPhone 4 / iPhone 3GS / iPod Touch Classic Nano
- HTC: One X / One S / Sensation 4G / Sensation XE XL / Radar 4G / EVO 3D 4G / Inspire 4G / Vivid 4G / Wildfire S / ThunderBolt / Incredible 2 S / Rezound / Desire HD S Z
- Samsung: Galaxy S4 / S4 mini
I9000 / Galaxy S3 S III I9300 / Galaxy S II I9100 / Galaxy Nexus Prime / Galaxy Note / Focus S / Infuse
- Motorola: Atrix 2 / Triumph / Photon 4G / Verizon Droid 3 X X2 Bionic Razr
- LG: Vortex / Revolution / Quantum / Thrill 4G / Rumer Touch / P500 / GT540 / GW620 / GX500 / KP500 / Optimus V S T 2X 3D 7
- Nokia: N900 / N9 / N8 / N97 / C6 / C3 / E71 / E72 / Lumia 900 800
- Xoro: 7" Tablete PC
- Others: Blackberry Bold 9900 / Sony Ericsson Xperia Arc S / 3G 4G mobile WIFI hotpot / PSP / Nook Color / MP3 MP4 MP5

MPB 520 OPERATION MANUAL

Please carefully read the relative specification when operate the portable power supply.

Please fully charge portable power supply and store it safely when you do not use it.

Parts in gift box:

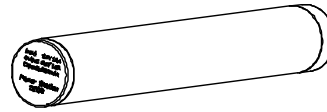

MPB 520

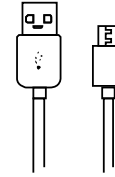

Micro USB cable

How to use Portable power supply to charge devices

Connect the cable with an iPhone, iPod, or other USB device into the portable power supply USB(output) port to begin charging the device.

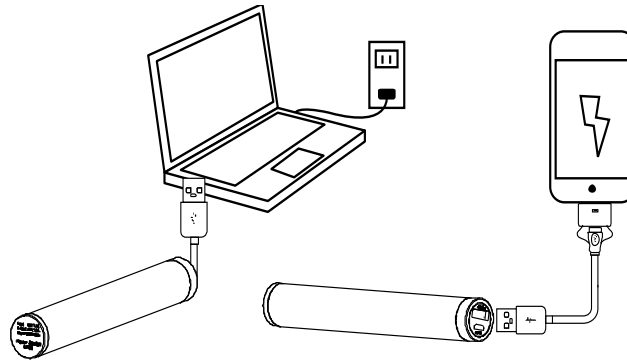

TECHNICAL DATA

Kapazität: 5200mAh
Output : 5V 1A ;
Input: : 5V 1A
Full charge
requirement: About 10 to 12 hours
Gewicht: 120 g ;
Größe: 157 x 22.5 mm

Limited Warranty



In case the products delivered are not free from defects in material or workmanship, MAS Elektronik AG has the right to either repair or replace the defective product at its choice. MAS Elektronik AG manufactures and repairs goods using components which are new or equivalent to new in accordance with industry standards and practice. The warranty for wearing parts (e.g. rechargeable batteries) is limited to 6 months.

In case the device is equipped with internal data storage (e.g. hard disc drive, Flash drive), the customer is responsible to backup his data before sending the device. MAS Elektronik AG is not liable for any data loss on returned devices. MAS Elektronik AG reserves the right to reset returned devices to factory defaults. Please note your personal settings for this reason.

MAS Elektronik AG is not liable for any accessories not belonging to original package content such as DVDs, hard disc drives, Flash storage devices, batteries, etc.

This limited warranty covers the warranty requirements set by authorities in your country.

This limited warranty only is valid in the co This limited warranty does not cover finishes, accessories or batteries, nor does it cover damage resulting from accident, misuse, abuse, dirt, water, battery leakage, tampering, servicing performed or attempted by unauthorized service agencies. This limited warranty does not cover damages resulting from firmware upgrades. Only in case of firmware upgrades needed to add functions promised at time of purchase, such damages are covered by this limited warranty.

For a correct and frictionless completion of warranty or repairs you need a RMA No. You may obtain a RMA on the internet at www.mas.de/FAQ or by telephone.

Please send the device in its original packing material, all standard accessories and a copy of the invoice, a description of defect and the RMA No. to following address. Please note the RMA number clear and in large numbers on the outer package.

MAS Elektronik AG
Weidegrund 3
21614 Buxtehude

Support
e-Mail: support@ersservice.de
Hotline: +49 (0) 4161 - 8002424

